

الاتجاهات التصميمية للدرابزين الزجاجي وفقاً لاعتبارات التثبيت

Design Trends of Glass Balusters According to Fixing Considerations

أ.د/ حسام الدين فاروق النحاس

الأستاذ بقسم الزجاج - كلية الفنون التطبيقية - جامعة حلوان

Prof. Hossam El-Deen Farouk Elnahas

Professor, Department of Glass, Faculty of Applied Arts, Helwan University

Hussamelnahass@hotmail.com

أ.م.د/ علا عبد اللطيف صباح

الأستاذ المساعد بقسم الزجاج - كلية الفنون التطبيقية - جامعة حلوان

Assist. Prof. Dr. Ola Abd Ellatif Sabbah

Assistant Professor, Glass Department, Faculty of Applied Arts, Helwan University

osabbah4@gmail.com

م.م/ مي احمد فادي عوض

المدرس المساعد بقسم الزجاج - كلية الفنون التطبيقية - جامعة حلوان

Lecturer Assist. May Ahmed Fady

Assistant Lecturer, Glass Department, Faculty of Applied Arts, Helwan University

Maifady85@gmail.com

المخلص:

أصبح الدرابزين الزجاجي من المفردات المعمارية الهامة سواء للعمارة الداخلية أو الخارجية. حيث نجده الآن في العديد من العناصر المعمارية كالسلالم والشرفات والنوافذ والممرات وغيرها. ونظراً للحاجة لاضافة ابتكارات جديدة في مجال الدرابزين الزجاجي في العمارة، تأتي أهميته وضرورة التركيز عليه كأحد مجالات تصميم الزجاج للعمارة. يعرض البحث وحدات زجاجية مبتكرة للدرابزين واقتراح لبعض الحلول لمشكلات تواجه المصمم والقائم بالتنفيذ، حتى يخرج هذا المنتج للأسواق بالصورة المرجوة محققاً الأغراض التي صنع من أجلها.

هناك العديد من طرق إنتاج وحدات الدرابزين الزجاجي وكل منها له اعتبارات أثناء عمليات الإنتاج منها ما يخص الزجاج نفسه، أو يخص نوع القوالب المستخدمة، أو أبعاد الماكينات، ومنها ما يخص الجوانب الجمالية، ومنها أيضاً ما يخص طرق التثبيت. ويتعرض البحث لمتطلبات تثبيت وحدات الدرابزين المقترحة واعتبارات الإنتاج الخاصة بها والتي تؤثر على تصميمها من البداية. وقد اختير في هذا البحث تثبيت الوحدات في السلم كأحد العناصر المعمارية التي تتطلب الكثير من الدراسة لتناسب أنواع وطرق التثبيت.

مشكلة البحث: -

صعوبة تثبيت تصميمات وحدات الدرابزين الزجاجي المقترحة بالطرق التقليدية.

هدف البحث: -

التوصل لتحديد العلاقة بين طرق إنتاج الاتجاهات التصميمية المقترحة للدرابزين الزجاجي وطرق تثبيتها في مكانها.

أهمية البحث: -

حل مشكلات تثبيت وحدات الدرابزين الزجاجي المنتجة كمياً لتسهيل عمليات التركيب، وإظهار أكثر طرق الإنتاج والتثبيت ملائمة لكل اتجاه من اتجاهات التصميم، لبيسر مهمة تركيبها في السلالم

الكلمات المفتاحية: الدرابزين - السلم - التثبيت - إنتاج الزجاج - مكملات العمارة.

Abstract:

Glass balusters have become an important architectural vocabulary for both interior and exterior architecture. It is now found in many architectural elements such as stairs, balconies, windows, corridors, etc., and due to the need to add new innovations in the field of glass balustrade in architecture, hence comes the importance and need to focus on it as one of the areas of glass design for architecture.

The research presents innovative glass units for the balusters and suggests some solutions to the problems facing the designer and the executor, so that this product comes out to the markets as expected and achieves the purposes for which it was made. There are many methods to produce these new glass balusters units, each of which has its considerations during production processes, including regards to glass itself, or for the type of molds used, or the dimensions of machines, including aesthetic aspects, and installation methods as well. This research is exposed to the requirements for installing the proposed baluster units and their production considerations that affect their design from the outset.

In this research, the installation of units in the stair was chosen as one of the architectural elements that require a lot of study to suit the types and methods of installation.

Research problem: -

The difficulty of installing the proposed glass baluster units designs in traditional ways.

Research objective: -

To identify the relationship between the methods of producing the proposed design trends of the glass handrail and the ways in which they are installed in place.

The importance of research: -

Solve problems of installing quantity-producing glass baluster units to facilitate installation and show the most appropriate production and installation methods for each design trend, so that the task of installing them in the stairs becomes easier.

Keywords: balusters, stairs, installation, glass production, architecture accessories.

الدرابزين الزجاجي¹:

تتنوع أشكال الدرابزين الزجاجي من حيث الوحدات المكونة له وطرق التثبيت ونوعية الزجاج وشفافيته. فمن حيث شكل الوحدات نجد الوحدات ذات الأحجام الكبيرة، وقد يكون الدرابزين وحدة واحدة فقط، كما أنه يوجد أنواع من الدرابزين عبارة عن وحدات منفصلة ويتم تثبيتها في الأرضيات من أسفل والكوبسته من أعلى، كما يوجد نوع آخر من الدرابزين

¹ الدرابزين: -حاجزٌ على جانبي السلم يستعين به الصاعد أو النازل، ويحميه من السقوط. أما إنشائياً فهو الحاجز الذي يثبت على رؤوس الدرجات من الجانب الحر للسلم، ويثبت عليه من أعلاه المقبض الذي يرتكز عليه المستخدم أثناء الصعود أو النزول.

الذي يدخل في تكوينه الزجاج بالإضافة إلى خشب أو معدن في شكل هيكل يكون مثبت في الأرضيات وينتهي من أعلى بالكوبستة، ويثبت عليها وحدات من الزجاج.

وعند استخدام الزجاج في تصميم الدرابزين فإن ذلك يعطي المصمم والعميل خيارات متعددة من خلال التحكم بشفافية الزجاج ولونه وكذلك إضافة ملامس حقيقية أو إيهامية، أو زخرفته برسوم أو حتى صور فوتوغرافية، فهناك العديد من معالجات مظهر السطح. ويمكن كذلك التحكم في الطبقات البينية عندما يكون زجاج الدرابزين من الزجاج متعدد الطبقات.

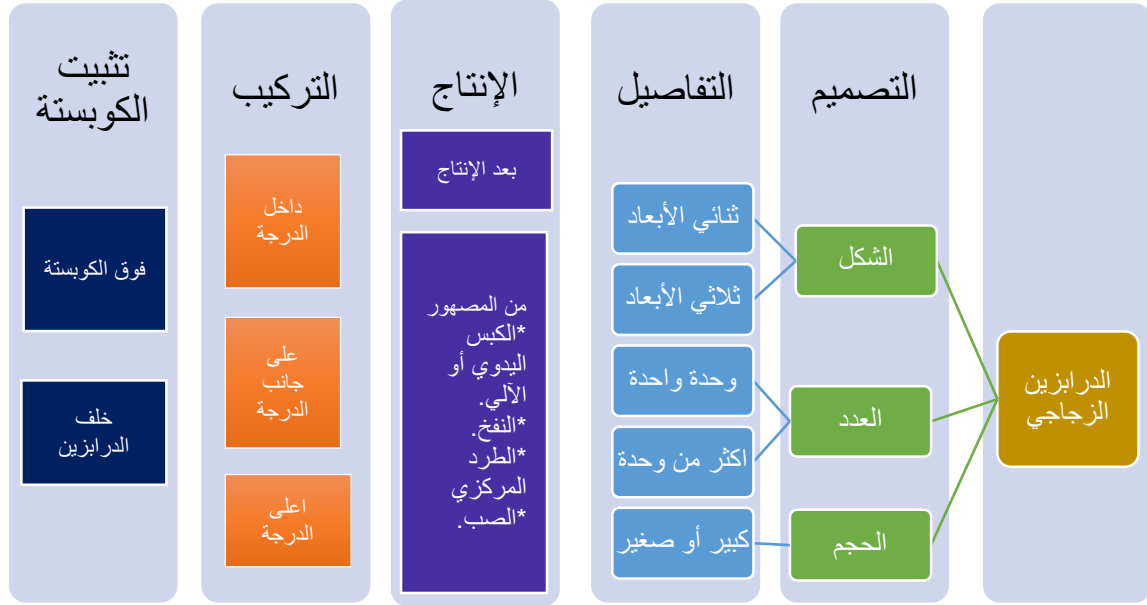

شكل (1) العناصر المكونة للدرابزين الزجاجي

وللوصول للدرابزين الزجاجي كان لابد من دراسة عدة عناصر كما في شكل (1) أهمها: -

أولاً: تصميم الدرابزين الزجاجي: -

لابد للمصمم عند تكليفه بتصميم أحد الدرابزينات الزجاجية أن يراعي الأمور التي تتعلق بالمكان ومساحته وأبعاده والطابع الفني الغالب (الطراز) كذلك يجب عليه أن يراعي الخامة وحدود التعامل معها وإمكانياتها ومدى طواعيتها للتصميم وكيفية تحديد التكنولوجيا الملائمة للتصميم، كما أنه لابد من دراسة نظم التركيب وخواص كل منها وملائمتها لتصميم دون آخر ولدرابزين دون آخر.

الاتجاهات المقترحة: -

- أ- يكون الدرابزين مسطحات زجاجية واسعة وفي حالات يكون الدرابزين مساحة واحدة. (الشائع الاستخدام حالياً).
- ب- الدرابزين عبارة عن وحدات منفصلة مسطحة يثبت كل منها على حده في الأرضية والكوبستة. حالة (1) من النماذج المبتكرة موضوع البحث. كما في شكل (2)
- ت- الدرابزين عبارة عن هيكل إنشائي يحمل قطع الزجاج المختلفة والهيكل مثبت في الأرضية والكوبستة. حالة (2) من النماذج المبتكرة موضوع البحث. كما في شكل (13)
- ث- الدرابزين عبارة عن وحدات منفصلة مجسمة يثبت كل منها على حده في الأرضية والكوبستة. حالة (3) من النماذج المبتكرة موضوع البحث. كما في شكل (18)

ثانياً: إنتاج الاتجاهات التصميمية المبتكرة للدرابزين الزجاجي: -

يتم إنتاج التصميمات المبتكرة تبعاً لشكلها بإحدى الطرق الآتية:

أ- ما بعد إنتاج الزجاج المسطح: -

1- الزجاج "المسطح المقوى حرارياً Tempered Glass" وهو زجاج مسطح يتم تقويته حرارياً ليصبح أقوى من الزجاج المسطح العادي وأمكن عمل تقوية للزجاج من سمك مده يتراوح بين 4مم - 20مم لكي يلئم متطلبات الاستخدام بالإضافة إلى عمل تصميمات جمالية على الزجاج ثم تقويته بعد ذلك (مرجع 3)، يعد معدل الأمان فيه عالي مقارنة بالزجاج المسطح العادي (الخام) (مرجع 4)؛

2- "laminated glass" الزجاج المتعدد الطبقات ذو الطبقات الثنائية والثلاثية" وهو زجاج مكون من طبقتين أو أكثر من الزجاج بينهما طبقة من مادة بلاستيكية من PVB²، ويتراوح سمكه فيما بين 6 مم: 50 مم ويمكن إنتاجه من زجاج شفاف غير ملون أو ملون أو زجاج عاكس أو زجاج Low -E، ويمكن أيضاً عمل تقوية لأحدى الطبقتين أو هما معاً لزيادة قدرته على تحمل الصدمات ولزيادة الأمان.

ب- من المصهور الزجاجي: - وتستخدم هذه الطرق في الغالب للوحدات المجسمة: -

1- الكبس اليدوي أو الآلي.

2- النفخ.

3- الطرد المركزي.

4- الصب.

ثالثاً: نظم تثبيت الدرابزين الزجاجي: -

وترجع مشكلة تثبيت وحدات الدرابزين لاختلاف سمكها نظراً للتشكيل الموجود على سطحها واختلاف الأسماك التي يثبت منها وللتثبيت حالتان: -

• تثبيت الدرابزين على درجات السلم:

تعتبر العلاقة بين نظم تثبيت الدرابزين في درجات السلم وتصميم الدرابزين علاقة تبادلية ففي حالة فرضت الجوانب الإنشائية (زوايا الميل، وعرض الدرجة، وعرض النائمة) على المصمم حالات محددة للتثبيت وجب على المصمم مراعاة ذلك في التصميم لتحقيق أعلى درجات الأمان والسلامة والراحة، وفي حالة وجود سماحية في الجوانب الإنشائية يقوم المصمم بتصميم الدرابزين مع تصميم نظام التثبيت الأمثل لتحقيق أعلى درجات الأمان والراحة إضافة إلى القيم الجمالية.

وللتثبيت الوحدات في الأرض حالات وهي: -

أ- تثبيت الدرابزين داخل أرضية درجة السلم.

ب- تثبيت الدرابزين بجانب درجات السلم.

ت- تثبيت الدرابزين أعلى درجات السلم.

• نوع الكوبسته ونظم تثبيتها:

تتعدد أشكال الكوبسته (وهي الجزء الجامع للبراق بعضها من البعض الآخر من رؤوسها وتأخذ أشكالاً مختلفة يراعى فيها راحة قبضة اليد) (مرجع 1-25) ووضعيتها بالنسبة للدرابزين والتي قد يحددها المصمم أو العميل أو تفرضها الجوانب

² Polyvinyl butyral (أو PVB) عبارة عن راتنج يستخدم في الأغلب للتطبيقات التي تتطلب ربطاً قوياً ووضوحاً بصرياً ولصق العديد من الأسطح والمتانة والمرونة.

الإنشائية كعرض الدرجة، ويجب على المصمم أن يتعامل مع هذا المحدد باهتمام حيث أنه يمثل للمستخدم قدر كبير من الأمان والحماية خاصة للأطفال والمرضى وكبار السن.

ولتثبيت الكوبسته حالتان: -

أ- تثبيت الكوبسته فوق الدرابزين مباشرة.

ب- تثبيت الكوبسته خلف الدرابزين وتكون بعيدة عن الدرابزين بمقدار الحامل الواصل بين الدرابزين والكوبسته. حالات تثبيت الكوبسته تلائم جميع حالات تثبيت الدرابزين ولكن يتم اختيارها من قبل المصمم على حسب مساحة المكان. ففي المساحات المحدودة يفضل تثبيت وحدات الدرابزين كما في الحالة الأولى والأخيرة ويراعى أن تكون الكوبسته أعلى الدرابزين مباشرة. أما في الحالة الثانية فيفضل اللجوء إليها في المساحات الواسعة حيث أن أبعاد وحدات الدرابزين تكون كبيرة مما يقلل مساحة المكان وفي جميع الحالات يفضل تثبيت وحدات الدرابزين في الحالة الثانية على الأرضية مباشرة لضمان الثبات والأمان.

وفيما يلي جدول يوضح العلاقة والمقارنة بين اتجاهات التصميم للدرابزين وطرق التثبيت: -

جدول (1) مقارنة بين الاتجاهات التصميمية للدرابزين الزجاجي وطرق تثبيتها (15-3)



الاتجاهات التصميمية	الاتجاه الأول (وحدات منفصلة مسطحة)	الاتجاه الثاني (وحدات منفصلة على هيكل معدني)	الاتجاه الثالث (وحدات منفصلة مجسمة)
تثبيت الدرابزين في الأرضية	يمكن لتصميمات هذه المجموعة أن تثبت بجانب الأرضية سواء درجة أو أرضية خرسانية حيث أنها مسطحة فتكون في محاذاة الأرضية أو ملاصقة لها وهذا الشكل من أشكال التثبيت يكون ملائم في المساحات المحدودة، أما في المساحات الغير محدودة فيمكن تثبيتها بطرق متعددة سيتم سردها في تفاصيل التصميم وكيفية تثبيته.	في هذه المجموعة من التصميمات يمكن للمصمم تثبيت الهيكل الإنشائي على الأرضية مباشرة أو بجانب الأرضية أو الدرجة أو مرتفع عن الأرضية بالقدر الذي لا يخل بعامل الأمان والسلامة.	لا يمكن لتصميمات هذه المجموعة أن تثبت بجانب الأرضية أو السلم لكبر حجمها نوعاً ما وبالتالي ثقل وزنها فالأفضل تثبيتها على الأرضية مباشرة ويكون تثبيتها عن طريق محاور معدنية تثبت في أرضية السلم والكوبسته مشكلة هيكل معدني يساعد في زيادة عوامل الأمان والسلامة.
تثبيت الكوبسته في الدرابزين	في هذه المجموعة من التصميمات يمكن للمصمم تثبيت الكوبسته بالوضع الذي يريد في حالة اتساع المساحة أما في حالة ضيق المساحة فالوضع الأمثل للكوبسته فوق الدرابزين مباشرة.	في تصميمات هذه المجموعة يمكن تثبيت الكوبسته فوق الدرابزين مباشرة أو بجانب الدرابزين. ولكن يراعى سلامة التركيبات من الخلف حتى لا تكون مصدر خطر على المستخدمين وخاصة الأطفال (يقصد تشطيب المعدن وتثبيت وحدات الزجاج في الهيكل).	تصميمات هذه المجموعة تكون ذات وحدات كبيرة الحجم نوعاً ما فيفضل تثبيت الكوبسته أعلى الدرابزين مباشرة من خلال محاور تجميع وتثبيت وحدات الدرابزين حتى لا يكون مساحة الدرابزين والكوبسته أكثر مما يجب ولا تؤثر على اعتبارات الراحة والأمان.

وبعد التوصل إلى هذه الحلول في البحث تم عمل بعض الأفكار التصميمية وطريقة تثبيتها.

الفكرة الأولى كنموذج للاتجاه التصميمي الأول: عبارة عن وحدات زجاجية مسطحة منفصلة تثبت كل منها على أحد درجات السلم

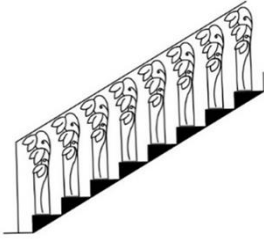
جدول (2) الاتجاه التصميمي الأول

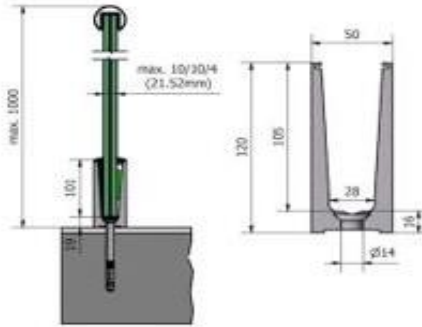
 <p>شكل رقم (2) الوحدة المفردة لفكرة التصميم رقم (1)</p>	شكل الوحدة
 <p>شكل (3) تجميع الفكرة (1) على السلم</p>	فكرة التجميع

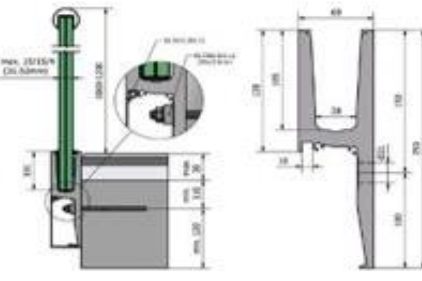
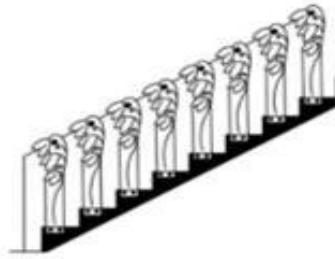
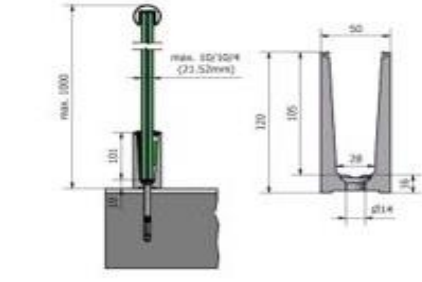
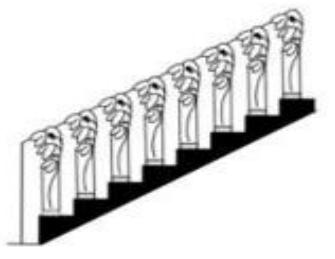

شكل قطاع التثبيت	شكل الدرازين	
 <p>شكل (5) قطاع يظهر تثبيت الوحدات أعلى السلم</p>	 <p>شكل (4) تثبيت الوحدات أعلى السلم</p>	مرتفعة عن الدرجة
 <p>شكل (7) قطاع يظهر تثبيت الوحدات بجانب السلم من خلال مسامير</p> <p>شكل (8) قطاعات تظهر تثبيت الوحدات بجانب السلم من خلال قطاعات معدنية.</p>	 <p>شكل (6) تثبيت الوحدات بجانب السلم</p>	بجانب الدرجة
 <p>شكل (10) قطاع يظهر تثبيت الوحدات على سطح السلم</p>	 <p>شكل (9) تثبيت الوحدات على سطح السلم</p>	على سطح الدرجة

طريقة تثبيت الوحدات على سلم مستقيم

 <p>شكل (11) تثبيت الوحدات على سلم منحنى.</p>	شكل تثبيت الوحدات على سلم منحني
<p>● قطع بماكينه (waterjet) أو تقنية الزجاج متعدد الطبقات (laminated glass)</p>	طريقة الإنتاج
<p>● تم زيادة مساحة الوحدات من جهة تثبيتها في الدرجات حتى لا يؤثر التثبيت على تصميم الوحدة وتكون الثقوب اللازمة لعملية التثبيت في هذه المساحة الإضافية بحيث لا تؤثر على الحدود الموصي بها في ارتفاع الدرابزين.</p> <p>● مساحة التثبيت لا يزيد سمك الزجاج فيها عن 12 ملليمتر وهو أقصى سمك يسمح للمصمم استخدام الإكسسوار المتاح في الأسواق وإلا تطلب تصميم إكسسوار يتلاءم مع سمك الزجاج وهو ما يضر بالقيمة الاقتصادية لتصميم الدرابزين حيث يزيد من تكلفته وبالتالي يتسبب في ارتفاع سعره في الأسواق.</p> <p>● ثقب وحدات الدرابزين من أعلى قرب الكوبسته لتثبيت الكوبسته في وحدات الدرابزين ويراعى عند الثقب أن تكون في الحدود الأمانة التي لا تؤثر على تماسك القطعة حيث أنها إذا اقتربت من نهاية الوحدة يمكن أن تسبب كسرها في الحال أو تتسبب في إجهادات للزجاج قد تتسبب في كسرها بمرور الوقت.</p>	متطلبات التثبيت
<p>● استخدام طبقات الزجاج من الزجاج ذو سمك 1.2 سم.</p> <p>● زيادة مساحة الطبقة السفلى من الزجاج بمقدار 10 سم بعيداً عن خطوط التصميم بحيث لا يؤثر عليه وتوفر هذه المساحة ملائمة للوحدة للإكسسوار المتاح حيث أن عرض القطاع 10سم ويلزمه زجاج ذو سمك 1.2سم.</p> <p>● ثقب الزجاج الثقوب اللازمة للتثبيت في المساحة الإضافية بحيث يكون قطر الثقب مناسب لمقاسات المسامير والبراغي المتاحة في الأسواق.</p> <p>● يتم ثقب الوحدة بكامل طبقاتها من أعلى قرب الكوبسته وذلك لتثبيت الوحدة من أعلى في الكوبسته.</p>	اعتبارا ت إنتاج الوحدة وفقاً لمتطلب ت التثبيت
<p>شكل (12) الفكرة رقم (1) بعد مراعاة اعتبارات الإنتاج</p> 	شكل الوحدة بعد مراعاة متطلب ت التثبيت

الفكرة (2) كنموذج من الاتجاه التصميمي الثاني. عبارة عن وحدات زجاجية صغيرة مسطحة يتم تجميعها على هيكل معدني مثبت على الجدران والأرضيات التي تثبت فيها الدرابزين.

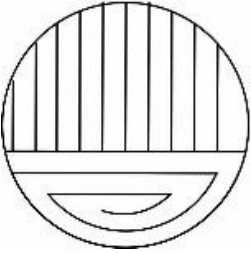
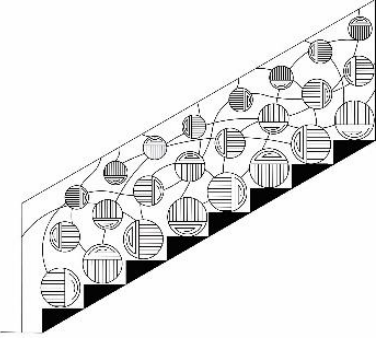
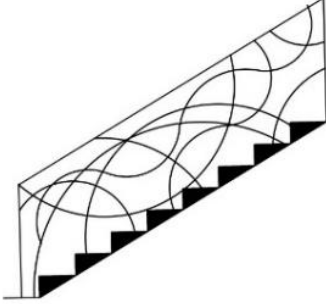
جدول (3) الاتجاه التصميمي الثاني



 <p>شكل (13) الوحدة المفردة لفكرة التصميم (2)</p>	شكل الوحدة
 <p>شكل (14) تجميع الفكرة (2)</p>	فكرة التجميع
 <p>شكل (15) الهيكل المعدني لتثبيت وحدات الدرابزين الفكرة (2)</p>	طريقة التثبيت
 <p>يمثل قطاع في الكوبستة يمثل قطاع في المادة المطاطية بين الهيكل المعدني والكوبستة يمثل قطاع الهيكل المعدني</p> <p>شكل رقم (16) تثبيت الكوبستة في الهيكل المعدني للفكرة (2)</p>	شكل الكوبستة

<ul style="list-style-type: none"> • كبس في قالب معدني. • صب في قالب من مصهور. 	طرق الإنتاج المقترحة
<p>يمكن تثبيت وحدات الزجاج في الهيكل المعدني بطريقتين: الأولى: أن تنقب الوحدات بقطر يتناسب مع قطر المسامير والبراغي التي تثبت عن طريقها في الهيكل المعدني. الثانية: أن تثبت أطر معدنية بحجم الوحدات وتثبت الوحدات داخل الأطر المعدنية.</p>	متطلبات التثبيت
<ul style="list-style-type: none"> • مراعاة أبعاد الإطار المعدني في تشكيل القالب المعدني كيروز حدود الإطار في القالب حتى نحصل عليه في الوحدة غائراً يثبت فيه الإطار المعدني ويكون هذا النزول بعيداً عن خطوط التصميم بحيث لا يؤثر على تصميم الوحدة بزيادة أبعاد الوحدة واختلاف السمك في هذه المنطقة لسهولة التركيب. • في حالة تثبيت الوحدات بمسامير وبراغي يراعي خضوع الوحدات لعمليات التقب والتشطيب بعد انتهاء عمليات الإنتاج كاملة. 	اعتبارات إنتاج الوحدة وفقاً لمتطلبات التثبيت
<div style="text-align: center;">  <p>شكل (17) الفكرة رقم (2) بعد مراعاة اعتبارات الإنتاج</p> </div>	شكل الوحدة بعد مراعاة متطلبات التثبيت

الفكرة (3) كنموذج للاتجاه التصميمي الثالث: عبارته عن وحدات زجاجية مجسمة منفصلة تثبت أعلى الدرجات.

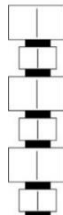
جدول (4) الاتجاه التصميمي الثالث

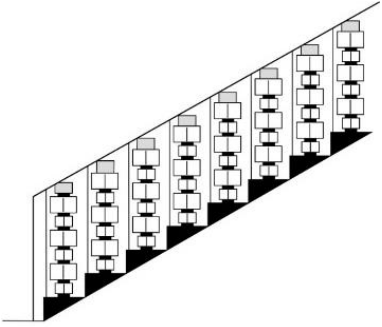
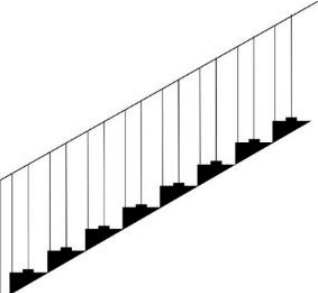
<div style="text-align: center;">  <p>شكل رقم (18) الوحدة المفردة لفكرة التصميم (3)</p> </div>	شكل الوحدة
<div style="text-align: center;">  <p>شكل رقم (19) تجميع الوحدة المفردة لفكرة التصميم على قضيب معدني (3)</p> </div>	شكل الوحدات مجمعة على المحور المعدني

 <p>شكل (20) تجميع فكرة (3)</p>	<p>تركيب الوحدات على السلم</p>
 <p>شكل (21) الهيكل المعدني لتثبيت وحدات الفكرة (3)</p>	<p>طريقة التثبيت</p>
 <p>شكل رقم (22) تثبيت الكويستة في الهيكل المعدني متضمناً المحاور المعدنية لتجميع الوحدات فوق الهيكل المعدني مباشرة.</p> <p>يمثل قطاع في الكويستة يمثل قطاع في المادة المطاطية بين الهيكل المعدني والكويستة يمثل قطاع الهيكل المعدني</p>	<p>شكل الكويستة</p>
<p>نفخ في قالب.</p>	<p>طرق الإنتاج المقترحة</p>
<ul style="list-style-type: none"> • ويراعى وضع قطع من المطاط أو اللباد بين وحدات الزجاج على المحور الواحد لتفادي الاحتكاك والكسر. • يمكن تثبيت هيكل الكويستة في الأعمدة المعدنية المثبتة على الدرجات بين وحدات الدرابزين أو في كليهما سوياً. • الأعمدة المعدنية في هذا التصميم لغرضين: <ul style="list-style-type: none"> - أولهما: الأمن والسلامة وتقليل مساحة الفراغات بين وحدات الدرابزين لتفادي انزلاق المستخدمين وخاصة من الأطفال. - تعمل عمل دعائم يثبت عليها عمود الكويستة. 	<p>ملاحظات</p>
<p>تثبيت وحدات الدرابزين في هذا التصميم على عمود معدني محوري مثبت من أسفل في درجة السلم ومن أعلي تثبت به الكويستة، ولذا يتطلب ثقب الوحدات التجميعية لتجميعها على المحور المعدني.</p>	<p>متطلبات التثبيت</p>

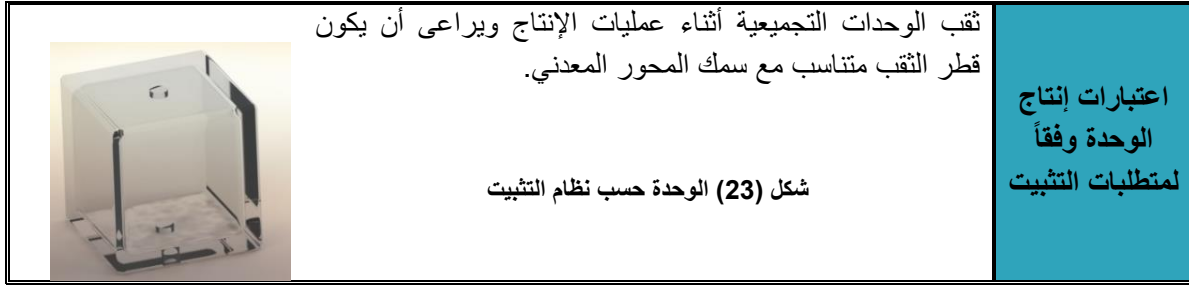

ثقب الوحدات التجميعية أثناء عمليات الإنتاج ويراعى أن يكون قطر الثقب متناسب مع سمك المحور المعدني.

اعتبارات إنتاج الوحدة وفقاً لمتطلبات التثبيت

شكل (23) الوحدة حسب نظام التثبيت

ومن خلال ما تقدم أمكن: -

1- تحديد متطلبات إنتاج الدرابزين الزجاجي للاتجاهات التصميمية الثلاثة التي تم التوصل إليها ليتم تثبيتها سواء في الأرض والجدران أو الكوبستات بما لا يخل بجماليات التصميم كما يلي: -

* **الاتجاه الأول لتصميم الدرابزين: -** استخدام طبقات الزجاج من الزجاج ذو سمك 1.2 سم.

- زيادة مساحة الطبقة السفلى من الزجاج بمقدار 10 سم بعيداً عن خطوط التصميم بحيث لا يؤثر عليه وتوفر هذه المساحة ملائمة الوحدة للإكسسوار المتاح حيث أن عرض القطاع 10 سم ويلزمه زجاج ذو سمك 1.2 سم.

- ثقب الزجاج الثقوب اللازمة للتثبيت في المساحة الإضافية بحيث يكون قطر الثقب مناسب لمقاسات المسامير والبراغي المتاحة في الأسواق.

* **الاتجاه الثاني لتصميم الدرابزين: -** مراعاة أبعاد الإطار المعدني في تشكيل القالب المعدني.

في حالة تثبيت الوحدات بمسامير وبراغي يراعى خضوع الوحدات لعمليات الثقب والتشطيب بعد انتهاء عمليات الإنتاج كاملة.

* **الاتجاه الثالث لتصميم الدرابزين: -** ثقب الوحدات التجميعية أثناء عمليات الإنتاج ويراعى أن يكون قطر الثقب متناسب مع سمك المحور المعدني.

2- التوصل لاعتبارات تثبيت الدرابزين الزجاجي بعدة وسائل تناسب تصميم الدرابزين وأبعاده: -

أ- **الاتجاه الأول لتصميم الدرابزين: -**

- تم زيادة مساحة الوحدات من جهة تثبيتها في الدرجات حتى لا يؤثر التثبيت على تصميم الوحدة.
- مساحة التثبيت لا يزيد سمك الزجاج فيها عن 1.2 سم وهو أقصى سمك يسمح للمصمم استخدام الإكسسوار المتاح.
- ثقب وحدات الدرابزين من أعلى قرب الكوبسة لتثبيت الكوبسة في وحدات الدرابزين.

ب- **الاتجاه الثاني لتصميم الدرابزين: -**

يمكن تثبيت وحدات الزجاج في الهيكل المعدني بطريقتين:

- الأولى: أن تثقب الوحدات بقطر يتناسب مع قطر المسامير والبراغي التي تثبت عن طريقها في الهيكل المعدني.
- الثانية: أن تثبت أطر معدنية بحجم الوحدات وتثبت الوحدات داخل الأطر المعدنية.

ت- **الاتجاه الثالث لتصميم الدرابزين: -**

تثبت وحدات الدرابزين في هذا التصميم على عمود معدني محوري مثبت من أسفل في درجة السلم ومن أعلى تثبت به الكوبسة، ولذا يتطلب ثقب الوحدات التجميعية لتجميعها على المحور المعدني.

النتائج: -

توصل البحث للعديد من النتائج كان أهمها: -

- 1- تحديد متطلبات إنتاج الدرابزين الزجاجي للاتجاهات التصميمية الثلاثة التي تم التوصل إليها ليتم تثبيتها سواء في الأرض والجران أو الكويستات بما لا يخل بجماليات التصميم.
- 2- اعتبارات تثبيت الدرابزين الزجاجي بعدة وسائل تناسب تصميم الدرابزين وأبعاده.

التوصيات: - يوصي البحث: -

- 1- بابتكار المزيد من الاتجاهات التصميمية للدرابزين الزجاجي وتوظيفها في أماكن مختلفة في العمارة الخارجية والداخلية.
- 2- بالقيام بالمزيد من الدراسات لطرق تركيب مبتكرة للدرابزين الزجاجي لزيادة قدرته على الحماية وتوفير الأمان للمستخدمين.
- 3- بدراسة استخدام أنواع جديدة من الزجاج تزيد من جمال وفاعلية الزجاج في العمارة.

المراجع: -

- 1- حماد، محمد. السلام في المباني، المكتبة العربية الفنية، الرياض، 1981م.
- Hammad Mohamed .al salalem fe al mabany, al maktaba al arabya al fanya, al ryad 1981.
- 2- حماد، محمد. التفاصيل المعمارية، دار أجيال المستقبل، القاهرة. 1994م.
- hammad, mohmed. altafasil almuemariat, dar 'ajyal almustaqbal, alqahira. 1994
- 3- النحاس، حسام، صباح، علا فادي، مي _ اعتبارات تصميم الدرابزين الزجاجي في العمارة - بحث منشور - العدد الخامس عشر من مجلة العمارة والفنون والعلوم الإنسانية مايو 2019.
- 4- alnahas, hussam, sabah, ola, fadi, mai _eatibarat tasmim aldarabzin alzojaji fi alemara - bahs fi aladad alkhamis ashar min majalat aleamara wa lfunun wa aleulum al'insaniat mayu 2019
- 4-Donald Watson - Michael J. Crosbie, Time saver standards for architectural design, eighth edition, McGraw-Hill, U.S.A.,2004.
- 5- www.greenline-acc.com2018
- 6- www.bassimco.com2018
- 7- www.jade-hardware.com2018